

Emergency Plane Mini - LED

Manuel d'Installation



Merci d'avoir acheté notre éclairage de secours LED. Nos produits ont été conçus selon les normes les plus stricts en vigueur. Installés et entretenus correctement, ils fourniront une longue durée de vie.

BS EN 60598-1 / BS EN 60598-2-22 / BS EN 50172 / BS EN 1838 / BS EN 62034

Installation/maintenance/service:

- Lisez les instructions avant le montage / l'installation et remettez-le au client pour stockage après l'installation.
- Les luminaires ne doivent être installés que par des professionnels qualifiés.
- Ce produit est configuré comme éclairage non permanent
- La source lumineuse LED et le boîtier de commande ne sont pas remplaçables. Une fois la fin de vie atteinte, l'ensemble du luminaire devra être remplacé.
- En cas de panne d'alimentation secteur, la batterie alimentera automatiquement l'éclairage de secours pendant au moins 3 heures. Après 3H05, le luminaire entre en mode veille pour éviter une décharge complète de la batterie. La batterie doit être rechargée au plus tard 6 mois après une panne de courant.
- Les luminaires de secours autotest sont programmés pour effectuer des tests fonctionnels et de durée totale conformément à la norme BS EN 50172: 2004.
- La première charge de la batterie prend jusqu'à 16 heures.
- La recharge de la batterie prend jusqu'à 8 heures. Notez que le cycle complet (décharge et recharge) prend jusqu'à 12 heures
- Contactez Z10 Safety si un remplacement de batterie est nécessaire.
- Ce produit est soumis à la politique de garantie de Z10 Safety.

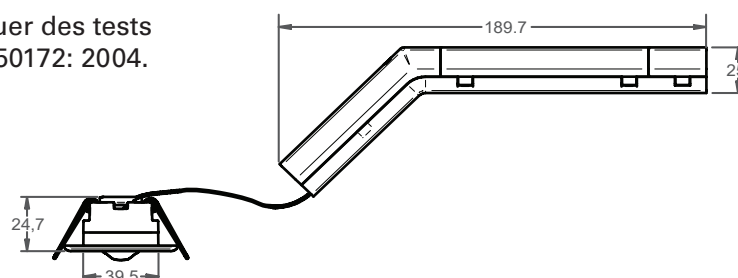
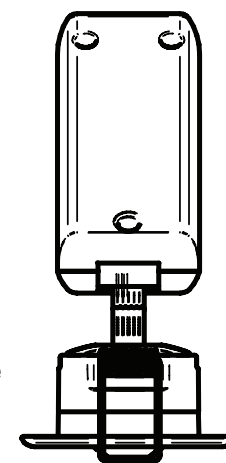

AST (Advanced Self-Test)

Ceci est un luminaire autotest. Le test fonctionnel est effectué automatiquement une fois par semaine et dure 30 secondes. Le test de durée complète est effectué automatiquement toutes les 52 semaines. Le premier test de durée complète est effectué automatiquement dans les 4 premières semaines suivant la mise sous tension du luminaire. Ce luminaire peut être utilisé avec la télécommande avancée (AST). AST est un outil optionnel qui ajoute des fonctionnalités supplémentaires aux luminaires de secours AST. Veuillez vous référer au guide de l'utilisateur de l'AST.

DÉCODAGE VOYANT LED:

LED VERT	LED ROUGE	V	R	Etat	Action Requis
Allumé	Eteint	●	○	OK	-
Clignotement normal	Eteint	◎	○	En Charge	-
Eteint	Allumé	○	●	Batterie déconnectée/ échec du test	Connecter la batterie/ Remplacer la batterie
Clignotement rapide	Eteint	◎◎	○	Fonctionnement / test de durée en cours	-
Clignotement normal	Clignotement normal	◎	◎	Température de la batterie	Consulter Z10 Safety
Eteint	Clignotement normal	○	◎	Défaut de la source lumineuse	Remplacer le luminaire

◎ clignotement normal = 1 Hz (environ une fois / seconde)

◎◎ clignotement rapide = 2 Hz (environ une fois / seconde)

Emergency Plane Mini- LED

Guide d'Installation:

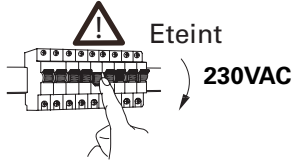
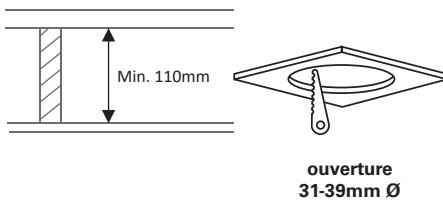
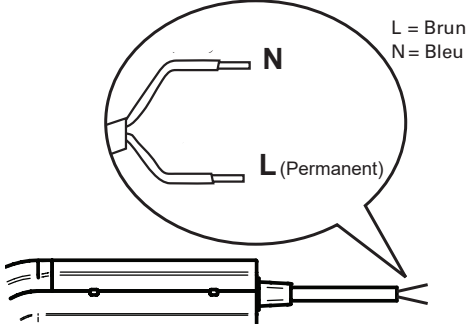
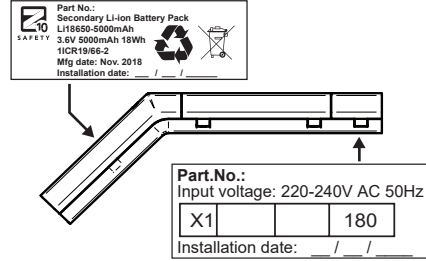
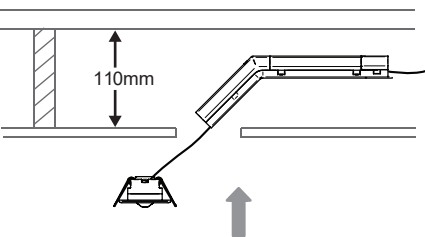
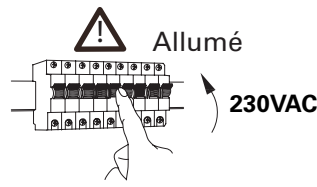
<p>ÉTAPE 1: Coupez l'alimentation secteur.</p>  <p>Assurez-vous que l'alimentation secteur est coupée avant d'installer, d'entretenir ou de réparer le luminaire de sécurité.</p>	<p>ÉTAPE 2: Retirer la partie avant.</p>  <p>ouverture 31-39mm Ø</p>	<p>ÉTAPE 3: taille et longueur de dénudage & Câblage.</p>  <p>L = Brun N = Bleu</p>
<p>ÉTAPE 4: complétez les informations.</p>  <p>Part.No.: Input voltage: 220-240V AC 50Hz X1 180 Installation date: / /</p> <p>écrivez la date d'installation.</p>	<p>ÉTAPE 5: Montez le luminaire dans le plafond.</p> 	<p>ÉTAPE 6: Allumez l'alimentation.</p> 

Instructions d'élimination:

Ce produit relève de la directive européenne relative aux déchets d'équipements électriques et électroniques (DEEE) dans sa version en vigueur. Il ne faut pas éliminer votre ancien appareil avec les déchets domestiques. Recyclez ce produit par l'intermédiaire d'une entreprise de recyclage agréée ou les services de recyclage communaux. Respectez la réglementation en vigueur dans votre pays. En cas de doute, contactez le service de recyclage de votre commune.

Le symbole sur le produit, dans le manuel d'utilisation ou sur l'emballage fait allusion à ces termes. Avec ce type de tri des déchets, d'application et d'élimination des déchets d'appareils usagés, vous contribuez en partie à la protection de l'environnement.

**AST
Test**

